

Pallemanual

Turkis stol

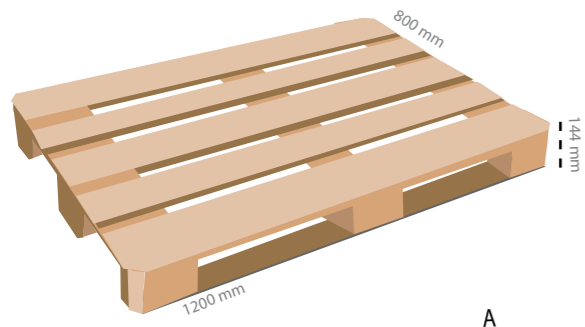

DU trenger tre stk EUR paller. Disse er enkle å finne på byggeplasser.

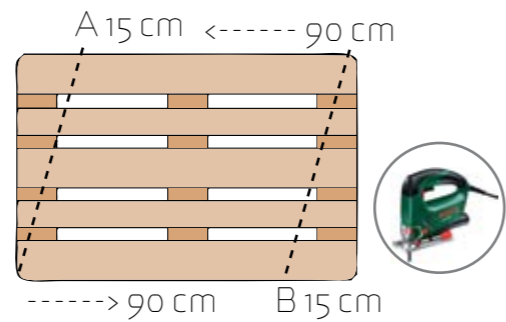

Mål fra venstre hjørne, 15 cm inn, og finn punkt A. Gjør det samme fra høyre og finn punkt B. Trekk en strek til parallell hjørne. Bruk stikksag og del langs linjen. Bredden på parallelogrammet du får skal være 90 cm, og høyden 55 cm.

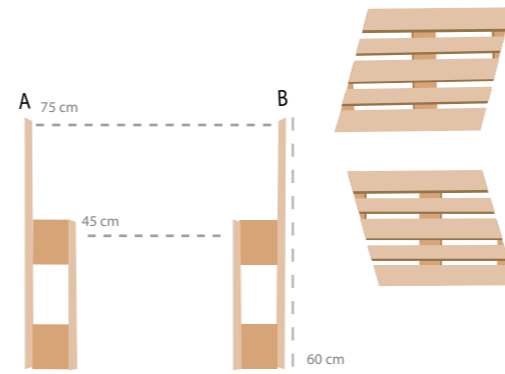

Still de to formene vannrett mot hverandre, med 45 cm mellomrom mellom de indre kantene.

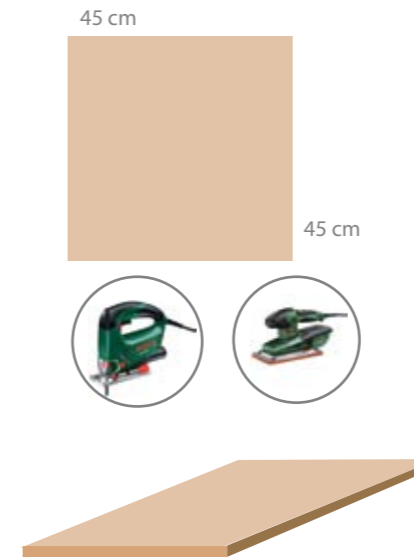

Finne et passende stykke tre, og beskær det så det måler 45 cm x 45 cm. Dette blir sitteflaten. Slip.

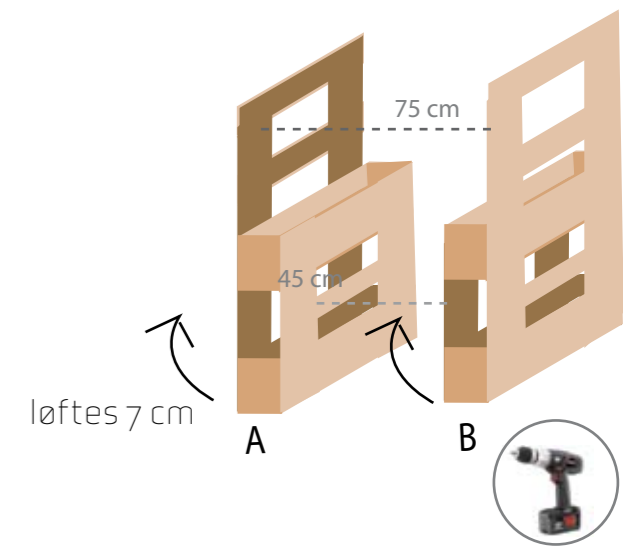

Sitteflaten skal skrus fast mellom A og B, 35 cm opp fra bakken, og 10 cm bakover fra der A og B starter.

NB. Mål med vater. Sitteflaten skal være i vater når A og B's forpartv løftes 7 cm opp fra bakken.

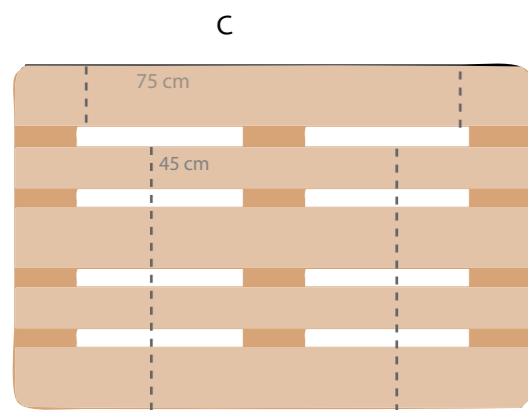

Skjær rygglenet ut av en ny palle. Øverste planke skal være 75 cm, mens de fire andre skal være 45 cm.

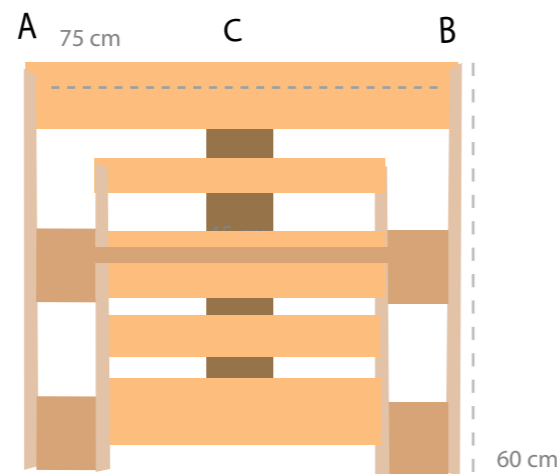

Tilpass rygglenet så øverste planke flytter med de øverste plankene i stolen. Tilt rygglenet i den vinkel du selv føler komfortabelt. Fest med skruer også inntil sitteplaten.

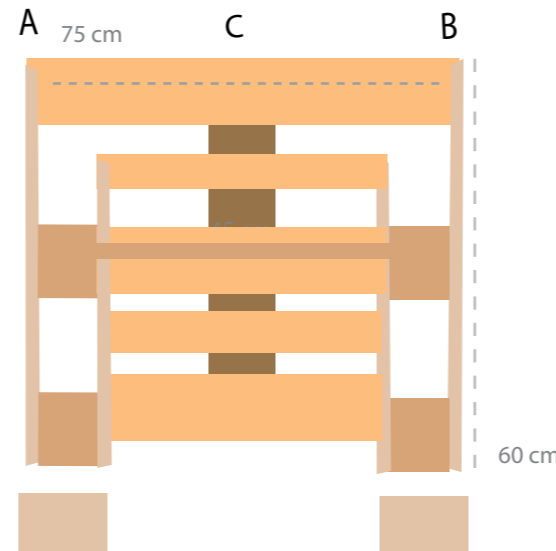

Fest to klosser 15 cm x 15 cm og 7 cm i høyden under stolen på forsiden. Borr hull og fest med trelim og dyver. På denne måten vil sitteplaten bli i vater. Slip stolen med en slipemaskin før maling.



Mal stolen i turkis (øverste del), hvit (i midten) og mørk turkis nederst. God fornøyelse!